



## BOMBAS A DOBLE DIAFRAGMA

### LINEA PLASTICA

1 pulgada

135 litros/min

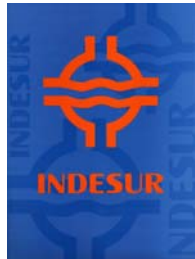

### MODELO D25

**Caudal máximo:** 0 a 8 m<sup>3</sup>/h [ 0 a 33 litros/min ]

**Exclusiva válvula reguladora incluida**

#### Conexiones

Succión/Impulsión: 1" BSPH (1)

Entrada de aire: 1/2" BSPH (válvula esférica incluida)

Escape de aire: 1/2" BSPH (silenciador incluido)

**Accionamiento:** Aire comprimido de 0,5 a 8 Kg/cm<sup>2</sup>

**Capacidad de succión:** 7 m.c.a. (2)

#### Maxima temperatura admitida:

Buna N® (NBR) : 80 °C

Caucho Natural (NR) : 70 °C

Neoprene® (CR) : 80 °C

Nordel® (EPDM): 80 °C

Viton® (FPM): 80 °C

PTFE: 80 °C

Santoprene®: 80 °C

Hytrel®: 80 °C

Geolast®: 80 °C

**Tamaño de sólidos admitido:** 3 mm

#### Terminacion exterior:

polipropileno negro / PTFE blanco

(1) con carcaza de PTFE y conexiones de brida

(2) bomba cebada, diafragmas de caucho.

(3) valores para equipos con diafragmas de caucho.

#### Partes secas:

Aluminio

Polipropileno

#### Carcaza / Peso del equipo:

Polipropileno / 14 Kg

PTFE / 22 Kg

#### Diafragmas y válvulas:

Buna N® (NBR); Caucho Natural® (NR);

Neoprene® (CR); Nordel® (EPDM);

Viton® (FPM); PTFE;

Santoprene®; Hytrel®; Geolast®

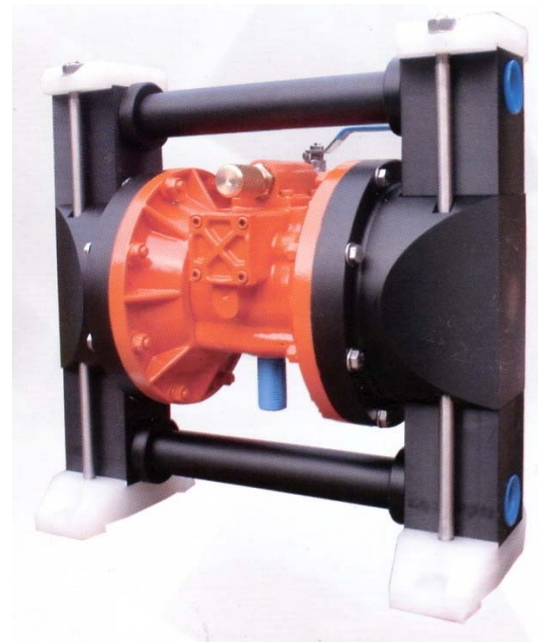

### NOMENCLATURA

D25	PP		X	N	-	
1	2	3	4	5		6
<b>1 . Identificación</b>						
Modelo 25 de Doble Diafragma						
<b>2 . Materiales de la carcaza</b>						
PP	Polipropileno					
<b>3 . Materiales de los diafragmas</b>						
B	Buna-N® (NBR)					
E	Nordel® (EPDM)					
N	Caucho natural (NR)					
O	Neoprene® (CR)					
T	PTFE					
V	Viton® (FPM)					
<b>4 . Accionamiento</b>						
X	Neumático Directo					
<b>5 . Terminación</b>						
N	Estándar					
<b>6 . Materiales del conjunto central</b>						
Z	Polipropileno					
	Aluminio					

# SERIE PLASTICA / MODELO D25

Dimensiones

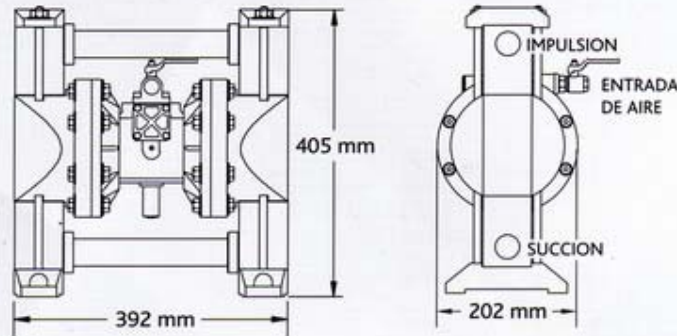

Rendimiento

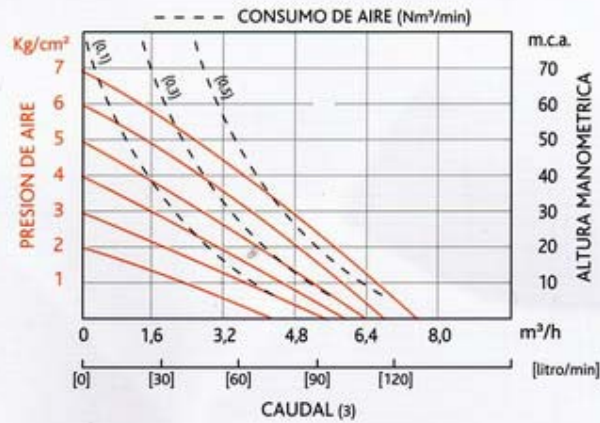

Materiales

Partes secas	Carcasa / Peso del equipo	Diafragmas y válvulas
Aluminio Polipropileno	Polipropileno / 14 Kg Teflon® (PTFE) / 22 Kg	Buna N® (NBR) Caucho Natural® (NR) Neoprene® (CR) Nordel® (EPDM) Viton® (FPM) Teflon® (PTFE) Santoprene® Hytrel® Geolast®

**Pfenniger S.A. Maquinaria Servicios e Insumos Industriales**  
 El Totoral 601 D, Complejo Industrial Buenaventura, Quilicura  
 Teléfono 733 5320  
[www.pfenniger.com](http://www.pfenniger.com)